

# PLASTOVÉ SKLADOVACIE NÁDRŽE PN-S.

## Použitie:

Plastové skladovacie nádrže PN-S možno použiť na tieto účely:

- akumuláčn  a z sobn  n dr e
-  umpy a pod.

V n dr iach PN-S sa m žu skladovať:

- pitn  voda
- da d'ov  voda
- spla kov  voda
- kaly
- in  kvapaliny (na dotaz)

##  pecifik cia:

N dr e PN-S sa vyr baj  skru ovanim z plastov ch dosiek (PE100, PP-H, PP-C, PP-H natur, PP-RE). Pr tokov  potrubie b va  tandardne  $\varnothing 110$  (DN100) z PP/PE. Priemer pr tokov ho potrubia je mo n  zmeniť.

N dr e je mo n  osadiť do vopred pripravenej jamy so z kladov  bet novou doskou, alebo ako voľne stojat  n dr . Povolen  tolerancia odch lky od rovinnosti z kladovej dosky vo v etk ch smeroch je max.  $\pm 5$  mm.

Po osaden  n dr e do jamy na z kladov  dosku je potrebn  n dr  obsypať polosuch m bet nom, alebo obet novať (steny n dr e ako straten  bednenie). Pri obet novan , resp. obsypan  je **nutn ** n dr  naplniť vodou.

Plastov  n dr e PN-S s  certifikovan .

## Z ruky:

Z ru n  doba na plastov  skladovaciu n dr  je **24** mesiacov.

** tandardn  dod vka:** Plastov  vodotesn  n dr  vyroben  podľa typov ch rozmerov so vstupn m kom nom a plastov m poklopom.

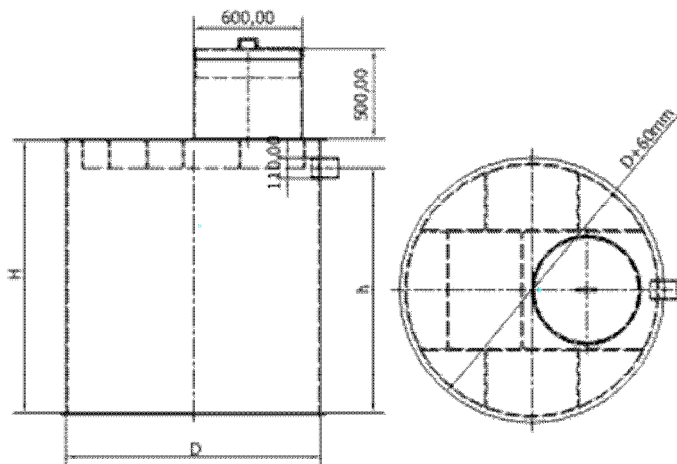

PLASTOV� SKLADOVACIE N�DR�E PN-S					
Typov� veľkosť	Priemer "D"	V�ška "H"	V�ška vtoku "h"	U�ito�n� objem	Hmotnosť (pr�zd)
objem (m3)	mm	mm	mm	m3	kg
PN-S-2	1400	1500	1350	2,0	97
PN-S-3	1600	1500	1350	2,6	114
PN-S-3,5	1500	2000	1850	3,26	119
PN-S-4	1600	2000	1850	3,72	130
PN-S-5	1800	2000	1850	4,7	150
PN-S-6	1910	2000	1850	5,25	173
PN-S-7	2150	2000	1850	6,71	188
PN-S-8	2250	2000	1850	7,35	203
PN-S-9	2400	2000	1850	8,37	222
PN-S-10	2250	2500	2350	9,34	224

V robca si vyhradzuje pr vo technickej zmeny!